

TRANSMISSION RELATED PARTS

Solid Shift

COMPETITION

ソリッドシフト車種別適合表

Vehicle	Model	Engine	Part no.	Code	税込価格	本体価格	Genuine NISSAN part no.
Silvia 180SX	S13, RS13	CA18DE, CA18DET	32839-RN540	A	17,600	16,000	32839-35F11 32839-35F12 32839-70F00 32839-70F01
	PS13, RPS13	SR20DE, SR20DET					
	S14	SR20DE, SR20DET					
	S15	SR20DE					
Skyline	R32(FR)	RB20E, RB20DE, RB20DET, RB25DE	32839-RN580	A	17,600	16,000	32839-71L00 32839-71L10
	HNR32(GTS-4)	RB20DET	32839-RN595	A	17,600	16,000	32839-05U01 32839-05U11
	BNR32(GT-R)	RB26DETT					
	HR33, E(C)R33	RB20E, RB25DE	32839-RN580	A	17,600	16,000	32839-71L00 32839-71L10
	ECR33	RB25DET	32839-RN590	A	17,600	16,000	32839-21U00
	ENR33(GTS-4)	RB25DE	32839-RN595	A	17,600	16,000	32839-05U01 32839-05U11
	BCNR33(GT-R)	RB26DETT ※オーテックバージョン(4ドア)も装着可					
	R34(FR)	RB20E, RB25DE, RB25DET	32839-RNR40	A	17,600	16,000	32839-AA500 32839-AB000 32839-05U11
ENR34(25GT FOUR)	RB25DE	32839-RN595	A	17,600	16,000		
Cefiro	(C)A31, E(C)A31	RB20E, RB20DE, RB20DET, RB25DE ※NA31(4WD)にM/T車の設定はありません。	32839-RN580	A	17,600	16,000	32839-71L00 32839-71L10
	Laurel	H(C)C33, SC33					
Stagea	WGNC34	RB26DETT(260RS), RB25DETT(4WD)	32839-RN595	A	17,600	16,000	32839-05U11

※オーテックブランドの車両は、記載がない場合適合対象外となります。

■ Features

標準装着のシフトレバーに対しインナーゴムのゴム硬度をアップし、たわみ量を減少。同時にレバー寸法を約7.5mm短縮し、約10%のショートストローク化を実現しました。シフトフィールを、標準車の「グニャ」という感覚から、小気味の良い「コクッ」というフィーリングへと変化させます。クイックシフトに交換してみたいけれど、シフトストロークが短くなり過ぎたり、シフトが重くなるのはいや、という方にお勧めです。クイックシフトとは異なりレバー比を変更しないため、トランスミッションのシンクロを傷めず、確実に適度にクイックなシフトチェンジが可能になります。また、取付部の形状が標準装着のシフトレバーと同一形状なので、取付作業も簡単です。

Deflection is decreased by hardening the inner rubber of a standard shift lever. At the same time, the lever length was reduced by about 7.5mm, providing a 10% shorter stroke. This changes the rather soft feel of a standard car to a much more precise, fast feeling. While the goal was to make a quicker shift, we avoided going as far as the "Quick Shift" in this model in order to avoid the tight feeling it can have. Unlike a quick shift, the lever ratio has not been changed, so the transmission synchro is not effected and moderately fast shifting is possible. Installation is easy because the solid shift has the same basic dimensions as a standard shift.

商品に関するご注意

- NISMOソリッドシフトはマニュアルトランスミッション車専用です。
- 適合外の車種に装着しないでください。シフト操作ができなくなったり、シフトカラーやスナップリングが破損する等のトラブルの原因となります。
- 適合する日産純正品番が同じ車種は、基本的に装着可能です。
- ゴム硬度をアップしていますので、トランスミッションのノイズや振動が多少伝わりやすくなります。

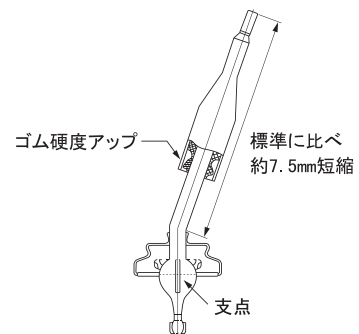

OIL FILTER

EXHAUST

ENGINE PARTS

COOLING

CLUTCH MISSION

LSD

SUSPENSION

LINK BUSH

BRAKE

WHEEL

EXTERIOR

INTERIOR